

1.01 Wendevorrichtungen für Kassetten von Gesenkhalter-Kassettenschnellwechsel- und Präzisions-schmiedesystemen in einer 16MN-, einer 25MN- und einer 35MN-Gesenkschmiede-Exzenterpresse

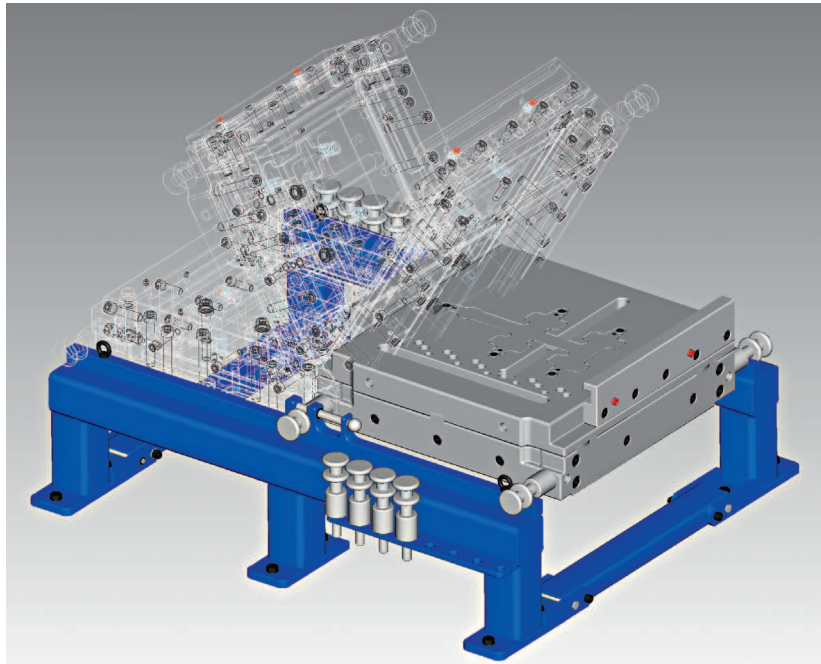

Kassetten-Wendevorrichtung mit wendebereitem Rechteckgesenkkassettenoberteil für bis zu 3,5t schweren Kassettenunter- bzw. -oberteilen eines Fellner-Gesenkhalter-Kassettenschnellwechsel- und Präzisions schmiedesystems in einer 16MN- und einer 25MN-Gesenkschmiede-Exzenterpresse (Ansicht von vorne-rechts-oben)

- Einfache Hilfsvorrichtung zum schnellen, sicheren und schonenden Wenden von Gesenken, Kassetten, Gesenkhaltern oder anderen Werkzeugen mit in den meisten Gesenkschmiede-Fabrikhallen ohnehin vorhandenen Betriebsmitteln, wie z. B. Lauf-, Portal- oder Schwenkkrane.
- Sehr gute Nutzbarkeit sowohl als Wendevorrichtung als auch als Rüst-, Kassettenwartungs- bzw. -reparatur- und Werkzeug- (Gesenk-) nacharbeitsplatz.
- Aufstellung der Wendevorrichtung z. B. in Rüst-räumen oder aber zur maximalen Transportwegverkürzung in unmittelbarer Nähe der Pressen, in denen die betreffenden Gesenke, Kassetten, Gesenkhalter oder anderen Werkzeuge eingesetzt werden.
- Sehr schnell montier- und demontierbar.

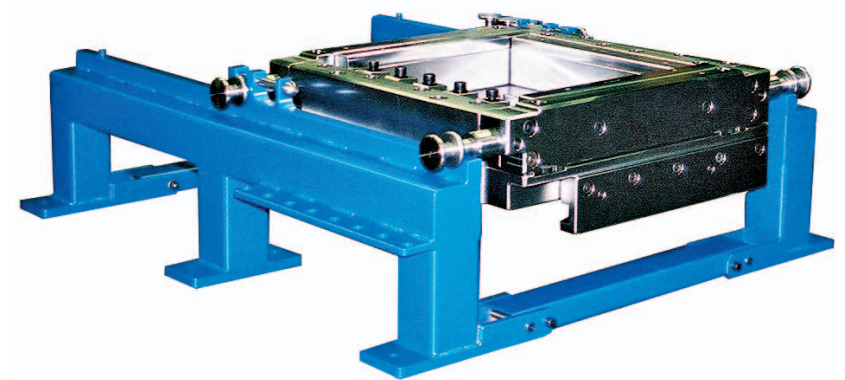

Kassetten-Wendevorrichtung mit bereits gewendetem Rechteckgesenkkassettenoberteil für bis zu 3,5t schweren Kassettenunter- bzw. -oberteilen eines Fellner-Gesenkhalter-Kassettenschnellwechsel- und Präzisions schmiedesystems in einer 16MN- und einer 25MN-Gesenkschmiede-Exzenterpresse (Ansicht von vorne-rechts)

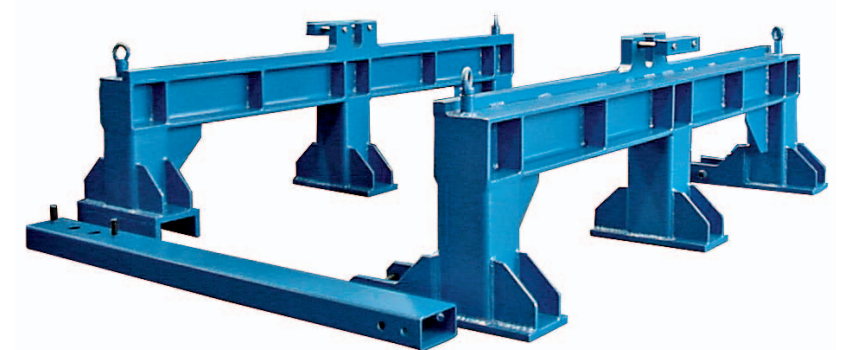

Kassetten-Wendevorrichtung für bis zu 6t schweren Kassettenunter- bzw. -oberteilen eines Fellner-Gesenkhalter-Kassettenschnellwechsel- und Präzisions schmiedesystems in einer 35MN-Gesenkschmiede-Exzenterpresse (Ansicht von vorne-links)